

# TT950

ELEKTRISCHE SCHUBHILFE MIT FUNKSTEUERUNG  
ENTWICKELT FÜR EINKAUFSWÄGEN

EMISSIONFREI

LEISE

WARTUNGSARM



**Höhenverstellbare Deichsel-** Mit hohem Bedienkomfort und geringem Platzbedarf



**Funksteuerung** zur Fernsteuerung des Verschiebens der Einkaufswagen



**Zwei Betriebsarten-** Für parterre Böden oder Rampen



**Verstellbare Zug-Schleppvorrichtung** für Einkaufswagen

  
MADE IN ITALY

Die TT-950 ist eine elektrische Schubhilfe auf drei Rädern, die Sie über eine Funksteuerung kinderleicht bedienen können. Sie ist mit einer mitgelieferten Schiebvorrichtung ausgestattet. Mithilfe dieser Ausstattung können Ihre Mitarbeiter rund dreißig Einkaufswagen mühelos vor sich hin schieben. Ein präzises Lenken im Park- oder im Aufbewahrungsbereich ist mit der entsprechenden Fernsteuerung ohne weiteres möglich. Für eine optimale Sichtbarkeit sorgt ein Blinklicht.

**ALITRAK**<sup>®</sup>  
ELECTRIC MINDED

[www.alitrak.com](http://www.alitrak.com)

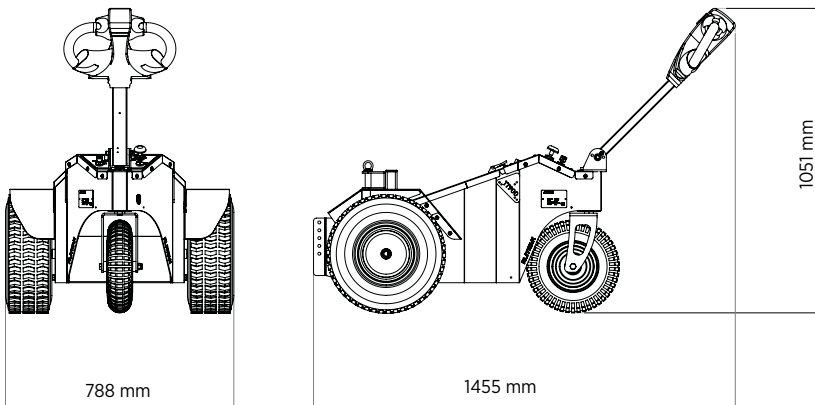

### EIGENSCHAFTEN

Fahrwerk	<b>3 Rad</b>
Antriebsräder auf Differential	<b>Rasenbereifung mit Polyurethan ausgeschäumt</b>
Typ von Steuerung	<b>Funksteuerung und Deichsel auf klappbaren Arm</b>
Fahrgeschwindigkeit	<b>Dreheschalter</b>
Batterieladegerät	<b>Extern, 13 A Hochfrequenz, mit Ladezustand</b>
Display Armaturenbrett	<b>Batterie - Ladeanzeige</b>
Feststellbremse	<b>Elektromagnetisch (Es besteht die Möglichkeit zur manuellen Entriegelung)</b>
Batterien	<b>AGM 2 x 12 V/85 Ah C20</b>
Elektromotor	<b>24V / 900 Watt S1</b>
Gewicht Maschine	<b>ab 185 kg</b>

### LEISTUNGEN

Einkaufswagen/ Zuglast Parterre – Eben	<b>max 30 Stk Einkaufswägen</b>
Max Geschwindigkeit auf Eben	<b>ca. 4,00 Km/h</b>
Ladezeit (h) der Batterien	<b>ca. 8 Stunden</b>

Technische Änderungen bleiben vorbehalten, und sind ohne Vorankündigung jederzeit möglich.

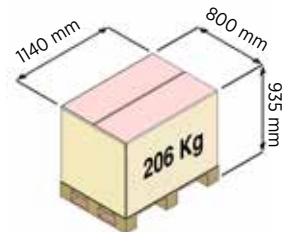

**EMIS** Ersatzteil- und Maschinen-Service AG  
 Land-, Forst- und Kommunaltechnik  
 Gewerbe Badhus 23, CH-6022 Grosswangen  
 Tel. 041 980 59 60 Fax 041 980 59 50  
[www.ems-grosswangen.ch](http://www.ems-grosswangen.ch)  
[info@ems-grosswangen.ch](mailto:info@ems-grosswangen.ch)