

DT300L-P

ELEKTRISCHES TRANSPORTFAHRZEUG
FÜR LASTEN **BIS ZU 500 KG***

EMISSIONFREI

LEISE

WARTUNGSARM



Pritsche mit verstellbaren Seitenwänden zur Vergrößerung der Ladefläche



2 hintere Lenkräder an Pendelachse montiert, 2 Antriebsräder vorne für höhere Stabilität



Lenkrollen benötigen einen sehr geringen Manövrierraum



Fahrtrichtungswechsel durch Hebel am Lenker



MADE IN ITALY

Der DT300 ist ein elektrisches Transportfahrzeug mit vier Rädern. Die 260-Liter fassende Pritsche ist perfekt für Treibhäuser, Baumschulen, Gartenbau, Viehzucht und Paddocks geeignet. Die massive Pendelachse aus verzinktem Stahl gestattet die mühelose Bewegung auch auf unebenem Gelände. Die beiden Lenkräder erleichtern die Lenkung. Die kompakten Abmessungen ermöglichen sehr enge Durchfahrten.

ALITRAK[®]
ELECTRIC MINDED

www.alitrak.com

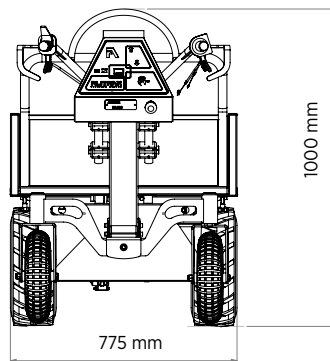
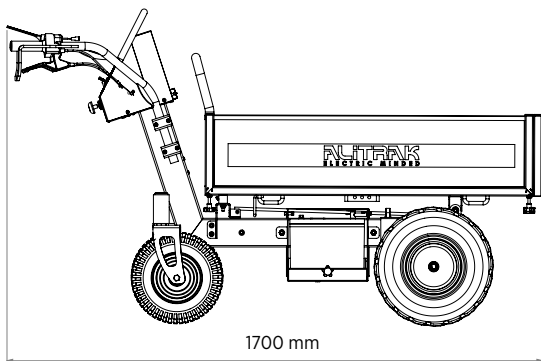

EIGENSCHAFTEN

Fahrwerk	4 Räder
Antriebsräder auf Differential	AS-Bereifung
Pritsche	740 X 1145 X 250 (Innenmasse 725 X 1114 X 245)
Steuerung der Führungs	Lenker
Anfahren	mittels sanftes Gasdrehgriff
Fahrtrichtungumschalter	durch Hebel (Schalter beim DT 300L - E) auf Lenker
Batterieladegerät	Extern, 13 A Hochfrequenz, mit Ladezustand
Armaturen	Batterieladeanzeige
Feststellbremse	Elektromagnetisch
Batterie	AGM 4 x 12V/ 85 Ah C 20
Elektromotor	DT300L-P 24V / 1200 Watt AC S2 60 Min. DT300L-S 24V / 900 Watt S1 DT300L-E 24V / 600 Watt S 2 20 Min.
Gewicht Maschine	ab 175kg

LEISTUNGEN

Zuladung auf Flach Ebene*	DT300L-P 500 kg DT300L-S 400 kg DT300L-E 300 kg
Max Steigung*	20%
Fahrgeschwindigkeit vorwärts	
Schnell	ca. 5 km/h
Langsam	ca. 2,5 km/h
Fahrgeschwindigkeit rückwärts	
Schnell	ca. 3 km/h
Langsam	ca. 1,5 km/h
Batterie Ladedauer	ca. 8 Stunden

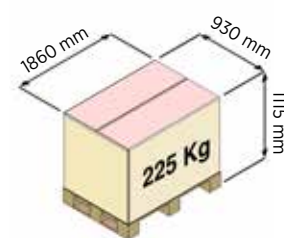

*Die Zuladung Kapazität ist von der Oberfläche Art des Bodens, von der Steigung/Neigung Höhe und von der Maschine Verwendungszeit abhängig.

Technische Änderungen bleiben vorbehalten, und sind ohne Vorankündigung jederzeit möglich.

ACCESSORIES



Kippsystem durch elektrischen Hubzylinder

Verschiedene Räder und Reifenprofile möglich

Reifen ausschäumen mit Polyurethan möglich

EMS Ersatzteil- und Maschinen-Service AG
Land-, Forst- und Kommunaltechnik
Gewerbe Badhus 23, CH-6022 Grosswangen
Tel. 041 980 59 60 Fax 041 980 59 50
www.ems-grosswangen.ch
info@ems-grosswangen.ch

ALITRAK[®]
ELECTRIC MINDED

www.alitrak.com