

# DCT300P

ELEKTRO-RAUPENDUMPER MIT 450KG ZULADUNG\*

EMISSIONFREI

LEISE

WARTUNGSARM



**Für schwierigste  
Bodenbedingungen  
entwickelt**



**Kompakt**



**Geschwindigkeitsschalter  
zum Rangieren auf  
engsten Raum**



**Vorbereitet für  
verschiedene Zubehöre**



MADE IN ITALY

Der DCT-300 ist ein batteriebetriebener Elektro-Raupendumper. Er wurde fuer Einsätze ins unwegsame Gelände konzipiert. Er erweist beste Dienste, im Baugewerbe, in geschlossenen Räumen, in Gallerien, aber auch im Reb und Obstbau, sowie in jene andere Einsatzbereiche wo Raupenantrieb und "NULL-Emissionen" erforderlich sind. Er ist für enge Räume geeignet und kann auf sich selbst drehen. Besondere Motoren und spezielle Steuerungen erlauben eine längere Autonomie bei hoher Belastung. (Die auf dem Foto gezeigte Kipp-Mulde mit hydraulischen Zylinder ist ein Zubehör-Anbauteil und gehört nicht zum Grundgerät)

**ALITRAK**<sup>®</sup>  
ELECTRIC MINDED

www.alitrak.com

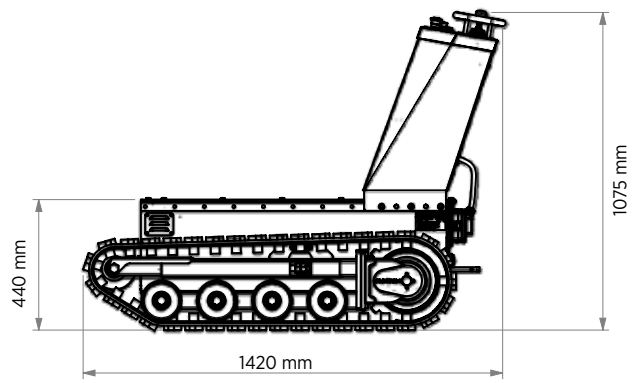
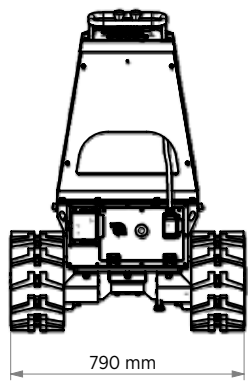

### EIGENSCHAFTEN

Unterwagen	<b>Auf Gummiraupenfahrwerk</b>
Steuerung	<b>Lenkschämel</b>
Gashebel	<b>2 (links + rechts Raupen)</b>
Batterieladegerät	<b>Extern, 15 A Hochfrequenz, mit Ladezustand</b>
Armaturenbrett-Display	<b>Batterieladungsanzeige Fehleranzeige Stundenzähler</b>
Stellbremse	<b>Elektromagnetisch</b>
AGM GEL-Batterien	<b>4 x 85 Ah C20</b>
Elektromotor	<b>2 x 48 V/1500 Watt BL AC S2 60 min</b>
Leergewicht	<b>ab 387 kg</b>

### LEISTUNGEN

Zuladung auf flachener Ebene*	<b>450 kg</b>
Max. Steigung*	<b>30%</b>
Max. Seitenneigung*	<b>20%</b>
Fahrgeschwindigkeit vorwärts:	
Schnell	<b>ca. 3,5 km/h</b>
Langsam	<b>ca. 1,6 km/h</b>
Fahrgeschwindigkeit rückwärts:	
Schnell	<b>ca. 3,5 km/h</b>
Langsam	<b>ca. 1,6 km/h</b>
Batterieladedauer	<b>ca. 8 Stunden</b>

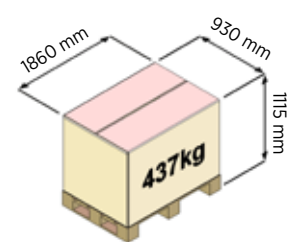

\*Die Zuladung Kapazität ist von der Oberfläche Art des Bodens, von der Steigung/Neigung Höhe und von der Maschine Verwendungszeit abhängig.

Technische Änderungen bleiben vorbehalten, und sind ohne Vorankündigung jederzeit möglich.

### ZUBEHÖR



**EMS** Ersatzteil- und Maschinen-Service AG  
 Land-, Forst- und Kommunaltechnik  
 Gewerbe Badhus 23, CH-6022 Grosswangen  
 Tel. 041 980 59 60 Fax 041 980 59 50  
[www.ems-grosswangen.ch](http://www.ems-grosswangen.ch)  
[info@ems-grosswangen.ch](mailto:info@ems-grosswangen.ch)